

SUI FUORIBORDO
5 ANNI
di garanzia

SOLO PER USO DIPORTO
Limitata da condizioni ed esclusioni
Per INFO rivolgersi al
concessionario



SELVATM



Tender Line

Cruiser Tender Line

Plein Air Line



IMBARCAZIONI PNEUMATICHE CON FUORIBORDO



Selva Marine

Tender Line

Sui motori: 5 anni di garanzia limitata, regolata da particolari condizioni ed esclusioni. Non applicabile nel caso di utilizzo del motore per scopi professionali

SUI FUORIBORDO
5 ANNI
di garanzia

SOLO PER USO DI PORTO
Limitata da condizioni ed esclusioni
Per INFO rivolgersi al
concessionario



Imbarcazioni pneumatiche in package con motori fuoribordo Selva Marine, in 7 gamme con 8 diverse tipologie costruttive. Si può scegliere tra la versione rolling up, il modello ripiegabile con pagliolato in legno, la versione con chiglia a "V" gonfiabile, quella con carena in VTR (mono o doppia stampata) anche nella versione con la carena pieghevole. Oppure la solida versione con carena in alluminio, singola o doppia. Ideali per applicazione come tender, con lunghezze da 2 a 4 metri.

Tender Line

GAMMA **DA**
MODELLO **T 340**



Modello	Lunghezza (Lmax) cm	Larghezza (Bmax) cm	Peso Kg	Portata persone
T 340 DA	340	154	67	4+1*

GAMMA **A**
MODELLO **T 340 - T 310**

Tender Line



Modello	Lunghezza (Lmax) cm	Larghezza (Bmax) cm	Peso Kg	Portata persone
T 340 A	340	154	54	4+1*
T 310 A	307	159	47	4+1*

1* = N°1 Bambino

Tender Line

GAMMA **FV**
MODELLO **T 310**



Modello T 310 FV

Modello	Lunghezza (Lmax) cm	Larghezza (Bmax) cm	Peso Kg	Portata persone
T 310 FV	310	150	55	4

GAMMA **DV**

MODELLO **T 400 - T 350 - T 310 - T 280**

Tender Line



Modello T 310 DV

Modello	Lunghezza (Lmax) cm	Larghezza (Bmax) cm	Peso Kg	Portata persone
T 400 DV	395	180	106	6
T 350 DV	348	176	73	4
T 310 DV	308	154	58,4	4
T 280 DV	282	172	58	4

Tender Line

GAMMA **V**

MODELLO **T 355 - T 325 - T 285 - T 255**



Modello **T 255 V**

Modello	Lunghezza (Lmax) cm	Larghezza (Bmax) cm	Peso Kg	Portata persone
T 355 V	354	171	55,9	4
T 325 V	323	152	51,2	3+1*
T 285 V	285	154	45,7t	3
T 255 V	253	155,5	43,23	3

1* = N°1 Bambino

GAMMA **V**
MODELLO **T 255**

Tender Line



Modello T 225 V

Modello	Lunghezza (Lmax) cm	Larghezza (Bmax) cm	Peso Kg	Portata persone
T 225 V	224	152,5	34,9	3

Tender Line

GAMMA **VIB**
MODELLO **T 380 - T 350**



Modello **T 350 VIB**

Modello	Lunghezza (Lmax) cm	Larghezza (Bmax) cm	Peso Kg	Portata persone
T 380 VIB	376	170	47,56	5+1*
T 350 VIB	349	170	41,95	5

1* = N°1 Bambino

GAMMA **VIB**

MODELLO **T 320 - T 270 - T230**

Tender Line

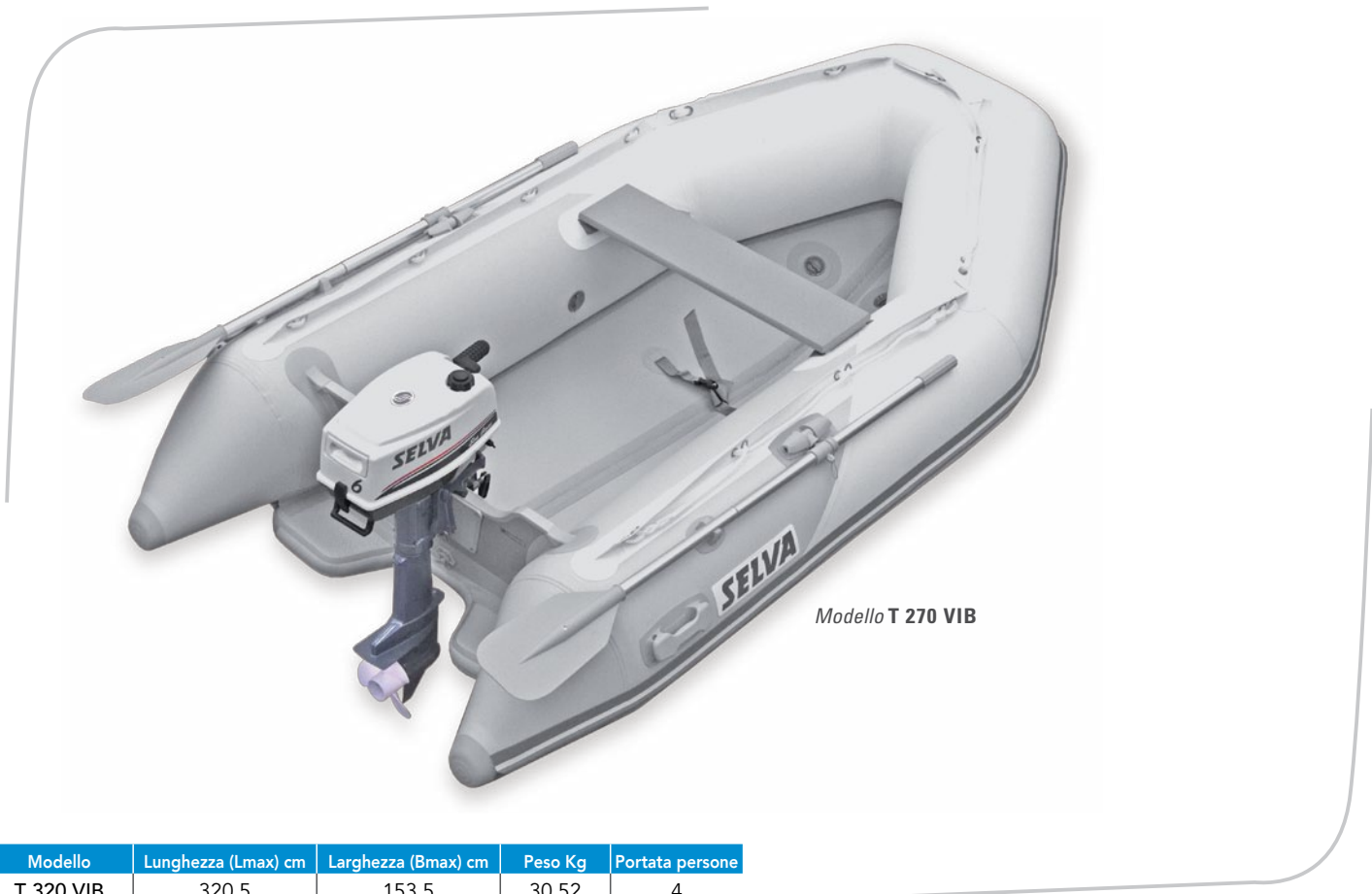

Modello **T 270 VIB**

Modello	Lunghezza (Lmax) cm	Larghezza (Bmax) cm	Peso Kg	Portata persone
T 320 VIB	320,5	153,5	30,52	4
T 270 VIB	267	153	26,76	3+1*
T 230 VIB	232	135	18,37	2+1*

1* = N°1 Bambino

Tender Line

GAMMA **RL**

MODELLO **T 260 - T 230 - T 200**



Modello **T 230 RL**

Modello	Lunghezza (Lmax) cm	Larghezza (Bmax) cm	Peso Kg	Portata persone
T 260 RL	253	148,5	24	3
T 230 RL	225	131	21,1	2+1*
T 200 RL	197	131	16,6	1+1*

1* = N°1 Bambino

Modello	T 340 DA	T 340 A	T 310 A	T 310 FV	T 400 DV	T 350 DV	T 310 DV	T 280 DV
Lunghezza (Lmax) cm	340	340	307	310	395	348	308	282
Larghezza (Bmax) cm	154	154	159	150	180	176	154	172
Ø Tubolare cm	41	41	42	40	47	47,5	41,5	44,5
Superficie calpestabile m ²	1,41	1,41	1,21	1,32	2,1	1,59	1,35	1,36
Compartimenti N°	3	3	3	2	3	3	3	3
Pressione di esercizio bar	0,25	0,25	0,25	0,25	0,25	0,25	0,25	0,25
Peso kg	67	54	47	55	106	73	58,4	58
Potenza max. applicabile Kw (CV)	14,7 (20)	14,7 (20)	14,7 (20)	7,4 (10)	22,1 (30)	11 (15)	11 (15)	11 (15)
Peso max motore applicabile kg	60	60	60	55	90	60	60	55
Passeggeri N°	4 + 1*	4 + 1*	4 + 1*	4	6	4	4	4
Carico Max imbarcabile Kg (Persone + Dotazioni + Motore)	550	550	495	400	850	600	500	600
Tipo	Carena rigida in ALLUMINIO doppia stampata	Carena rigida in ALLUMINIO		Carena rigida pieghevole, in VTR, con specchio di poppa reclinabile	Carena rigida in VTR doppia stampata			
Colore interno/esterno carena	Bianco							
Colore tubolare	Bianco							
Tessuto	PVC 1.100 g/m ²							
Tipo gambo motore	Corto							
Categoria progettazione norme CE	C	C	C	C	C	C	C	C

Modello	T 355 V	T 325 V	T 285 V	T 255 V	T 225 V	T 380 VIB	T 350 VIB	T 320 VIB	T 270 VIB	T 230 VIB	T 260 RL	T 230 RL	T 200 RL
Lunghezza (Lmax) cm	354	323	285	253	224	376	349	320,5	267	232	253	225	197
Larghezza (Bmax) cm	171	152	154	155,5	152,5	170	170	153,5	153	135	148,5	131	131
Ø Tubolare cm	41	42	41,5	41	39	44	44,5	42,5	42,5	35	38,5	35	35
Superficie calpestabile m ²	1,71	1,53	1,15	0,97	0,79	1,91	1,63	1,41	1,07	0,88	0,883	0,854	0,677
Compartimenti N°	3	3	3	3	3	5	5	5	5	4	3	3	2
Pressione di esercizio bar	0,25	0,25	0,25	0,25	0,25	Tubolare 0,25 Chiglia 0.8					0,25	0,25	0,25
Peso kg	55,9	51,2	45,7	43,23	34,9	47,56	41,95	30,52	26,76	18,37	24	21,1	16,6
Potenza max. applicabile Kw (CV)	11 (15)	11 (15)	7,4 (10)	4,78 (6,5)	3,67 (5)	14,7 (20)	11 (15)	11 (15)	6 (8)	3,67 (5)	3,7 (5)	2,4 (3,3)	1,8 (2,5)
Peso max motore applicabile kg	50	60	55	40	40	83	60	60	55	40	40	24	24
Passeggeri N°	4	3 + 1*	3	3	3	5 + 1*	5	4	3 + 1*	2 + 1*	3	2 + 1*	1 + 1*
Carico Max imbarcabile Kg (Persone + Dotazioni + Motore)	640	600	510	460	350	950	900	735	664	380	400	270	250
Tipo	Carena rigida in VTR					Chiglia a "V" gonfiabile					Pagliolato a stecche		
Colore interno/esterno carena	Bianco												
Colore tubolare	Bianco												
Tessuto	PVC 1.100 g/m ²										PVC 550 g/m ²		
Tipo gambo motore	Corto												
Categoria progettazione norme CE	C	C	C	C	-	C	C	C	C	-	C	-	-

Modello	T 340 DA	T 340 A	T 310 A	T 310 FV	T 400 DV	T 350 DV	T 310 DV	T 280 DV
Coppia pagaie	S	S	S	S	S	S	S	S
Gonfiatore	S	S	S	S	S	S	S	S
Borsa per trasporto	N	N	N	S	N	N	N	N
Zaino per trasporto	N	N	N	N	N	N	N	N
Tientibene	S	S	S	S	S	S	S	S
Profilo parabordo	S	S	S	S	S	S	S	S
Attacchi traino	N	N	N	S	S	S	S	S
Attacchi sospendite	S	S	S	S	S	S	S	S
Piastre supporto motore	S	S	S	S	S	S	S	S
Supporto motore rimovibile	N	N	N	N	N	N	N	N
Gavone di prua con chiusura	S	N	N	N	S	S	S	S
Carena in VTR pieghevole	N	N	N	S	N	N	N	N
Specchio di poppa pieghevole	N	N	N	S	N	N	N	N
Telo anti UV	O	O	O	O	O	O	O	O
Kit riparazione	S	S	S	S	S	S	S	S

Modello	T 355 V	T 325 V	T 285 V	T 255 V	T 225 V	T 380 VIB	T 350 VIB	T 320 VIB	T 270 VIB	T 230 VIB	T 260 RL	T 230 RL	T 200 RL
Coppia pagaie	S	S	S	S	S	S	S	S	S	S	S	S	S
Gonfiatore	S	S	S	S	S	S	S	S	S	S	S	S	S
Borsa per trasporto	N	N	N	N	N	S	S	S	S	S	S	S	S
Zaino per trasporto	N	N	N	N	N	N	N	N	N	N	N	N	N
Tientibene	S	S	S	S	S	S	S	S	S	S	S	S	S
Profilo parabordo	S	S	S	S	S	S	S	S	S	S	S	S	S
Attacchi traino	S	S	S	S	S	S	S	S	S	S	S	S	S
Attacchi sospendite	S	S	S	S	S	N	N	N	N	N	N	N	N
Piastre supporto motore	S	S	S	S	S	S	S	S	S	S	S	S	S
Supporto motore rimovibile	N	N	N	N	N	N	N	N	N	N	N	N	N
Gavone di prua con chiusura	N	N	N	N	N	N	N	N	N	N	N	N	N
Carena in VTR pieghevole	N	N	N	N	N	N	N	N	N	N	N	N	N
Specchio di poppa pieghevole	N	N	N	N	N	N	N	N	N	N	N	N	N
Telo anti UV	O	O	O	O	O	O	O	O	O	O	O	O	O
Kit riparazione	S	S	S	S	S	S	S	S	S	S	S	S	S

S = Standard
O = Optional
N = Non disponibile

1* = N° 1 bambino

Per informazioni relative ai motori forniti in packages con i battelli **TENDER LINE**, riferirsi al catalogo motori fuoribordo.

I dati contenuti nella presente tabella sono da ritenersi indicativi e **Selva Marine** si riserva il diritto di cambiare le caratteristiche tecniche, i materiali, la costruzione, i pesi, i colori, le grafiche, ecc., senza preavviso ed obbligo alcuno.

La **Selva S.p.A.** si riserva il diritto di modificare le caratteristiche tecniche, le dotazioni, i colori, le grafiche, ecc., senza preavviso ed obbligo alcuno.

GAMMA CRT

MODELLO 325 - 345 - 365

**Cruiser Tender
Line**



Modello CRT 365 P

Modello	Lunghezza (Lmax) cm	Larghezza (Bmax) cm	Peso Kg	Portata persone
CRT 365	365	183	145	6
CRT 345	345	179	140	5+1*
CRT 325	324	171	135	5

1* = N°1 Bambino

Modello	CRT 365	CRT 345	CRT 325
Lunghezza (Lmax) cm	365	345	324
Lunghezza int. cm	268	252	237
Larghezza (Bmax) cm	183	179	171
Larghezza int. cm	86	83	81
Diametro tubolari cm	45	45	42
Pressione gonfiaggio atm	0,2	0,2	0,2
Compartimenti N.	3	3	3
Versione gambo motore	Lungo	Lungo	Lungo
Peso a secco (motore, dotazioni e liquidi esclusi) Kg	145	140	135
Portata persone	6	5+1*	5
Carico Max imbarcabile (Persone + dotazioni + motore) Kg	800	750	550
Potenza max. applicabile Kw (CV)	29,8 (40)	22,1 (30)	18,4 (25)
Potenza consigliata CV	20 / 25	20 / 25	20 / 25
Tipo carena	V profonda con pattini di sostentamento		
Materiale carena	VTR= doppia stampata		
Colore interno carena	bianco		
Colore esterno carena	bianco		
Tessuto	PVC 1100 g/m ² (Versione P) oppure NEOPRENE - HYPALON 1100 g/m ² (Versione H)		
Categoria progettazione norme CE	C		

Modello	CRT 365	CRT 345	CRT 325
Coppia pagaie	S	S	S
Gonfiatore	S	S	S
Installazione motore	S	S	S
Impianto elettrico completo	S	S	S
Consolle completa ⁽¹⁾	S	S	S
Sedile di guida con cuscino e schienale ed accesso al gavone sottostante	S	S	S
Sedile centrale con cuscino	S	S	S
Sedile di prua con cuscino ed accesso al gavone sottostante	S	S	S
Contagiri	S/O	S/O	S/O
Telo ormeggio	O	O	O
Kit di riparazione	S	S	S

S= Standard
O= Optional

S/O= Standard o Optional a seconda del modello di motore

1* = N° 1 bambino

Per informazioni relative ai motori forniti in packages con le imbarcazioni **CRUISER TENDER LINE**, riferirsi al catalogo motori fuoribordo.

I dati contenuti nella presente tabella sono da ritenersi indicativi e **Selva Marine** si riserva il diritto di cambiare le caratteristiche tecniche, i materiali, la costruzione, i pesi, i colori, le grafiche, ecc., senza preavviso ed obbligo alcuno. I dati tecnici indicati nella presente tabella sono determinati in conformità alle normative vigenti al momento della redazione del catalogo e possono dover essere modificati al variare delle norme tecniche di riferimento.

Vi invitiamo pertanto a richiedere la conferma dei dati in vigore al momento dell'acquisto del prodotto.

⁽¹⁾ Consolle completa di: = telecomando monoleva, volante anatomico, timoneria monocavo, sportello per accesso al vano sottostante

**Plein Air
Line**

Sui motori: 5 anni di garanzia
limitata, regolata da particolari
condizioni ed esclusioni.
Non applicabile nel caso di
utilizzo del motore per scopi
professionali

SUI FUORIBORDO
5 ANNI
di garanzia

SOLO PER USO DIPORTO
Limitata da condizioni ed esclusioni
Per INFO rivolgersi al
concessionario



Imbarcazioni pneumatiche in package con motori fuoribordo **Selva Marine**.

Gamma smontabile con pagliolato in alluminio, da 3,2 a 4,6 metri.

Tutti i battelli sono corredati di doppia borsa di trasporto per parte pneumatica e pagliolato.

**Plein Air
Line**

GAMMA **ALU**
MODELLO **PA 460 - PA 430**



Modello PA 460 ALU

Modello	Lunghezza (Lmax) cm	Larghezza (Bmax) cm	Peso Kg	Portata persone
PA 460 ALU	456.5	200	93,27	8
PA 430 ALU	429	202	92,4	8

GAMMA ALU

MODELLO PA 390 - PA 360 - PA 320

**Plein Air
Line**



Modello PA 320 ALU

Modello	Lunghezza (Lmax) cm	Larghezza (Bmax) cm	Peso Kg	Portata persone
PA 390 ALU	383	169	70,3	6
PA 360 ALU	355	171	66,25	5
PA 320 ALU	315	152	51	4

Modello	PA 460 ALU	PA 430 ALU	PA 390 ALU	PA 360 ALU	PA 320 ALU
Lunghezza (Lmax) cm	456,5	429	383	355	315
Larghezza (Bmax) cm	200	202	169	171	152
Ø Tubolare cm	52,5	52	43,5	45,5	42
Superficie calpestabile m ²	2,69	2,59	1,95	1,68	1,25
Compartimenti N°	5+1	5+1	3+1	3+1	3+1
Pressione di esercizio bar	Tubolari 0,25 Chiglia 0,35				
Peso kg	93,27	92,4	70,3	66,25	51
Potenza max. applicabile Kw (CV)	29,4 (40)	22,5 (30)	18,4 (25)	14,7 (20)	11 (15)
Peso max motore applicabile kg	108	90	83	60	60
Passeggeri N°	8	8	6	5	4
Carico Max imbarcabile Kg (Persone + Dotazioni + Motore)	1400	1250	750	700	620
Tipo	Smontabile con pagliolato in alluminio e chiglia pneumatica				
Colore interno/esterno carena	Bianco				
Colore tubolare	Bianco/Grigio				
Tessuto	PVC 1.100 g/m ²				
Tipo di gambo motore	Lungo		Corto		
Categoria progettazione norme CE	C	C	C	C	C

Modello	PA 460 ALU	PA 430 ALU	PA 390 ALU	PA 360 ALU	PA 320 ALU
Coppia pagaie	S	S	S	S	S
Gonfiatore	S	S	S	S	S
Borsa per trasporto	S	S	S	S	S
Tientibene	S	S	S	S	S
Profilo parabordo	S	S	S	S	S
Attacchi traino	S	S	S	S	S
Piastre supporto motore	S	S	S	S	S
Telo anti UV	O	O	O	O	O
Kit riparazione	S	S	S	S	S
Timoneria completa "a ponte" in acciaio inox	O	O	N	N	N

S= Standard
O= Optional
N= Non disponibile

1* = N° 1 bambino

Per informazioni relative ai motori forniti in packages con i battelli **PLEIN AIR LINE**, riferirsi al catalogo motori fuoribordo.

I dati contenuti nella presente tabella sono da ritenersi indicativi e **Selva Marine** si riserva il diritto di cambiare le caratteristiche tecniche, i materiali, la costruzione, i pesi, i colori, le grafiche, ecc., senza preavviso ed obbligo alcuno.



SELVA S.p.A.
Viale dell'Industria, 13
23037 Tirano (SO) - Italia
Tel. 0342 702451 - Fax 0342 705361

www.selvamarine.com



Q8 Oils